

ハンガイヤー (ボルトなし) D形

Hanger Ear Type D

図番 SH01010000
(100001)

※ ()内寸法はちょう架線 135mm²の場合

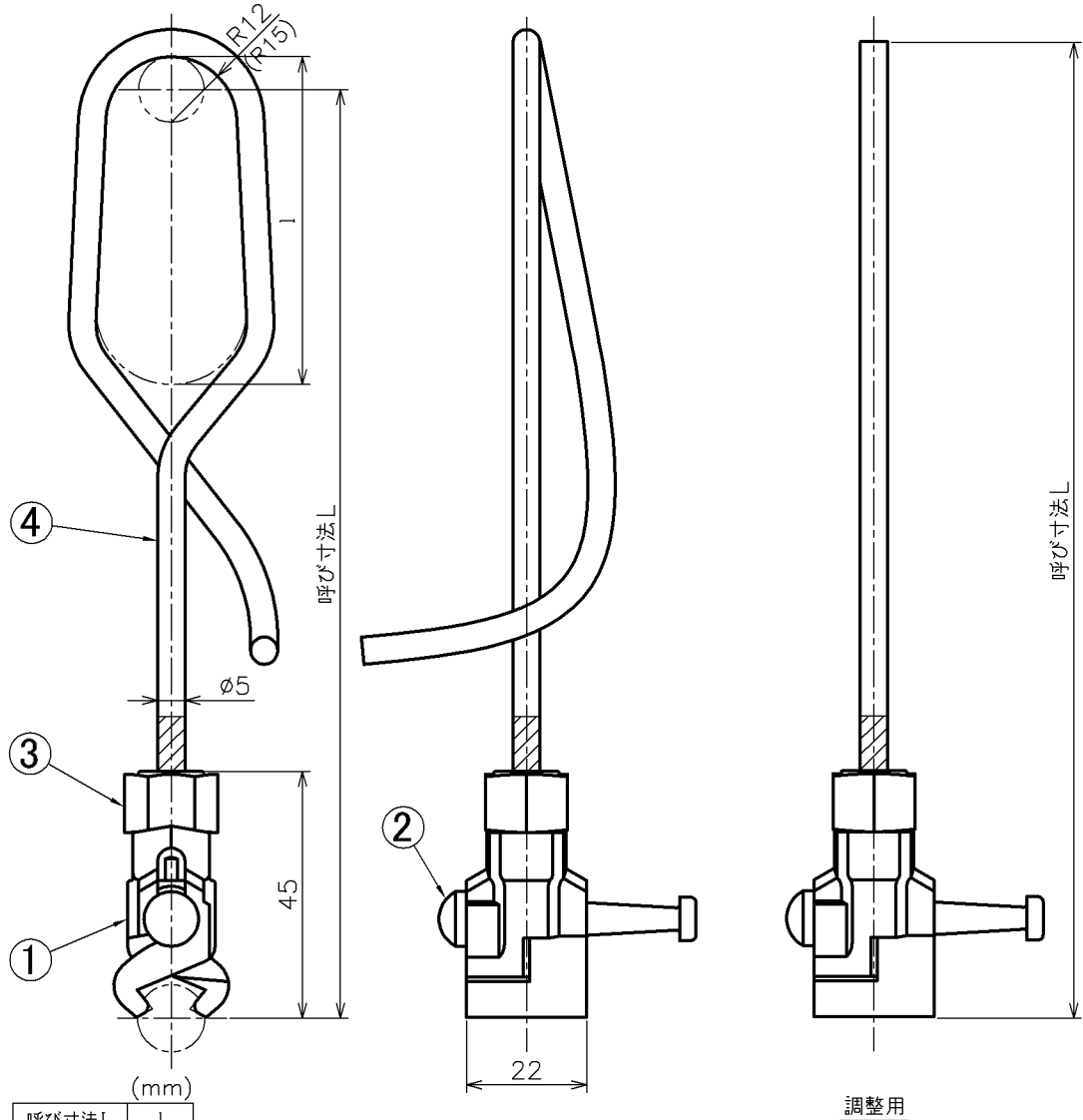

呼び寸法L	(mm)
1	1
150~200	60
205以上	100

L=500、SUSの場合、製品重量:0.19 kg

品番	部品名	数量	材質	備考
1	イヤー	1 ^S	CAC702、他	
2	クサビ	1	CAC702	
3	スリーブ	1	C1020T	
4	ハンガ	1	SUS316	φ5
	ハンガ	1	C5191B	φ5

ハンガイヤー (ボルトなし) D形 シリコン絶縁形

Insulated Hanger Ear Type D

図番 SH11010000
(101005)

※ ()内寸法はちょう架線 135mm²の場合

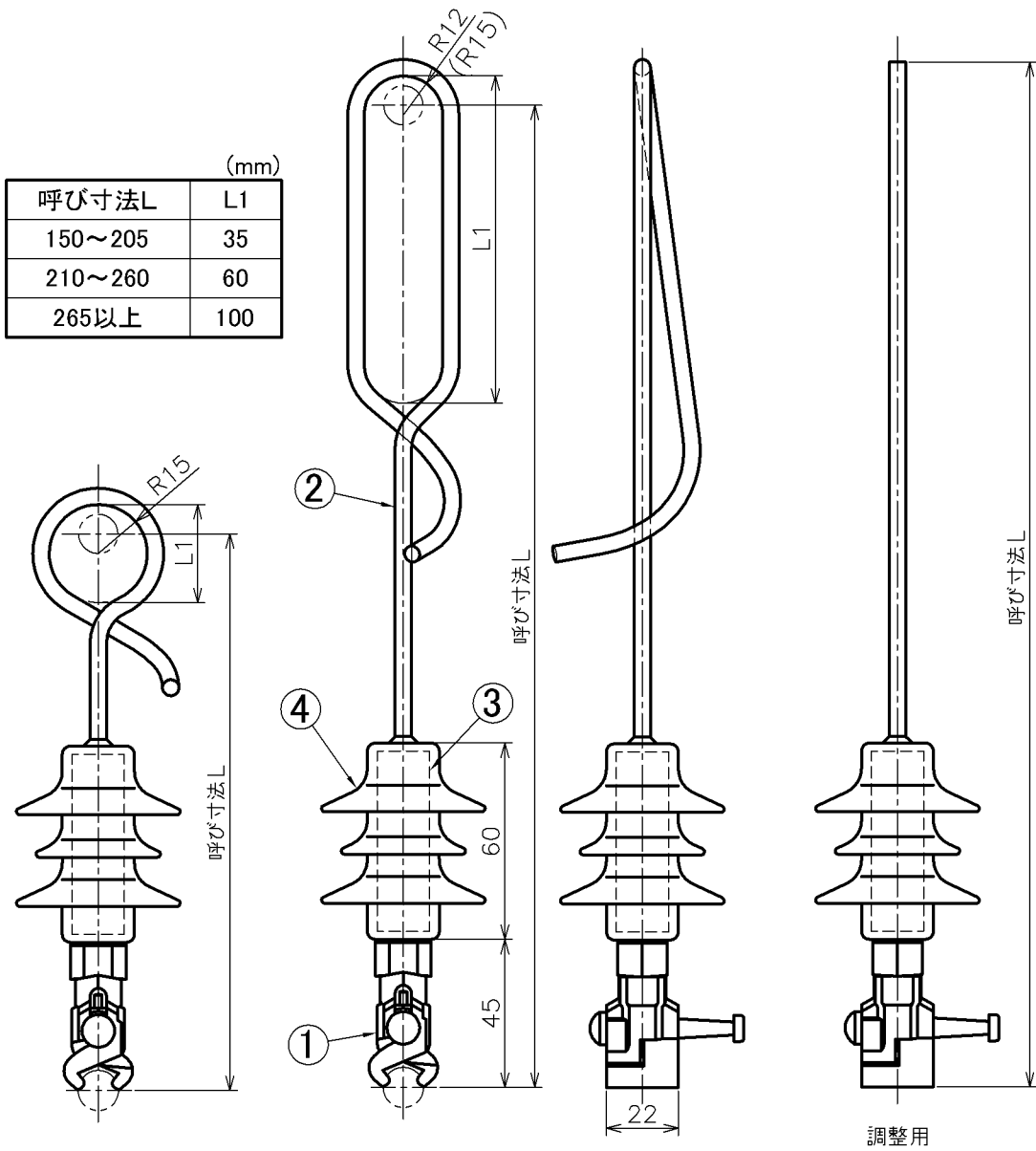

L=500、Me90、参考重量:0.23 kg

品番	部品名	数量	材質	備考
1	イヤー	1 ^S	CAC702、他	
2	ハンガ	1	SUS316	φ5
3	絶縁体A	1	FRP	
4	絶縁体B	1	シリコーンゴム	

ハンガイヤー (ボルトなし) B形

Hanger Ear Type B

図番 SH21010000
(103005)

※()内寸法はちょう架線135mm²の場合

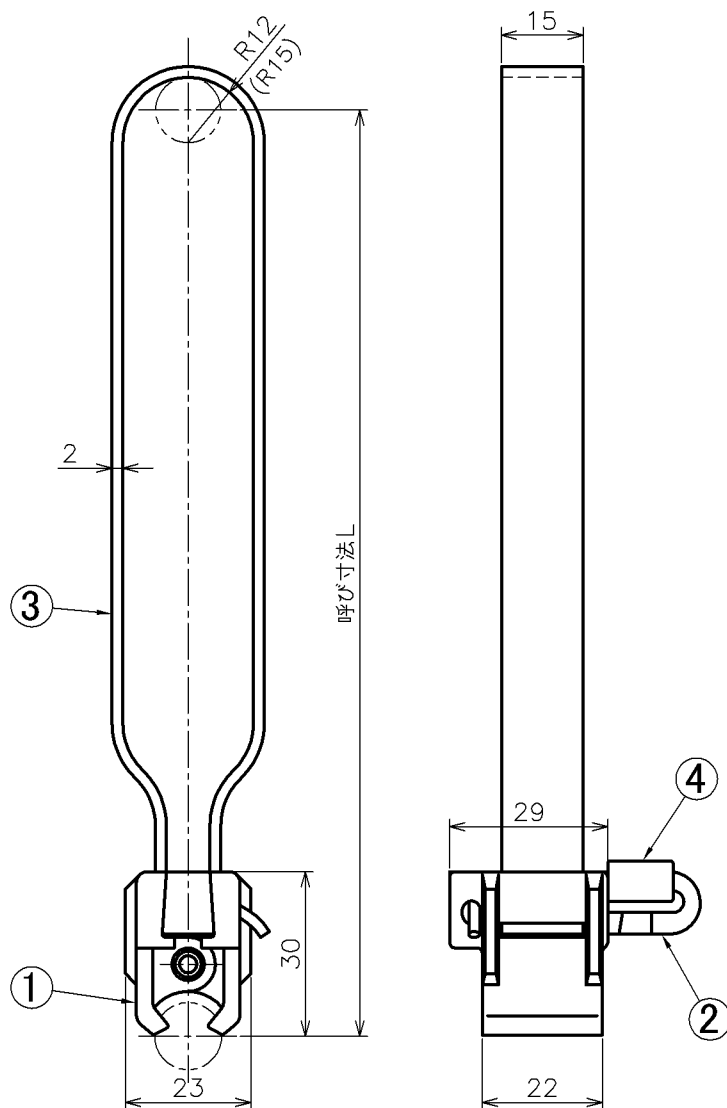

L=500、Me90 参考重量:0.32 kg

品番	部品名	数量	材質	備考
1	イヤー	1 ^S	CAC702	
2	くさび	1	CAC702	
3	ハンガ	1	SUS304	t2 × 15
	ハンガ	1	C1100	t2 × 15
4	脱落防止ピン	1	ポリプロピレン	

ハンガイヤー SP形

Hanger Ear Type SP

図番 SH41020000
(105002)

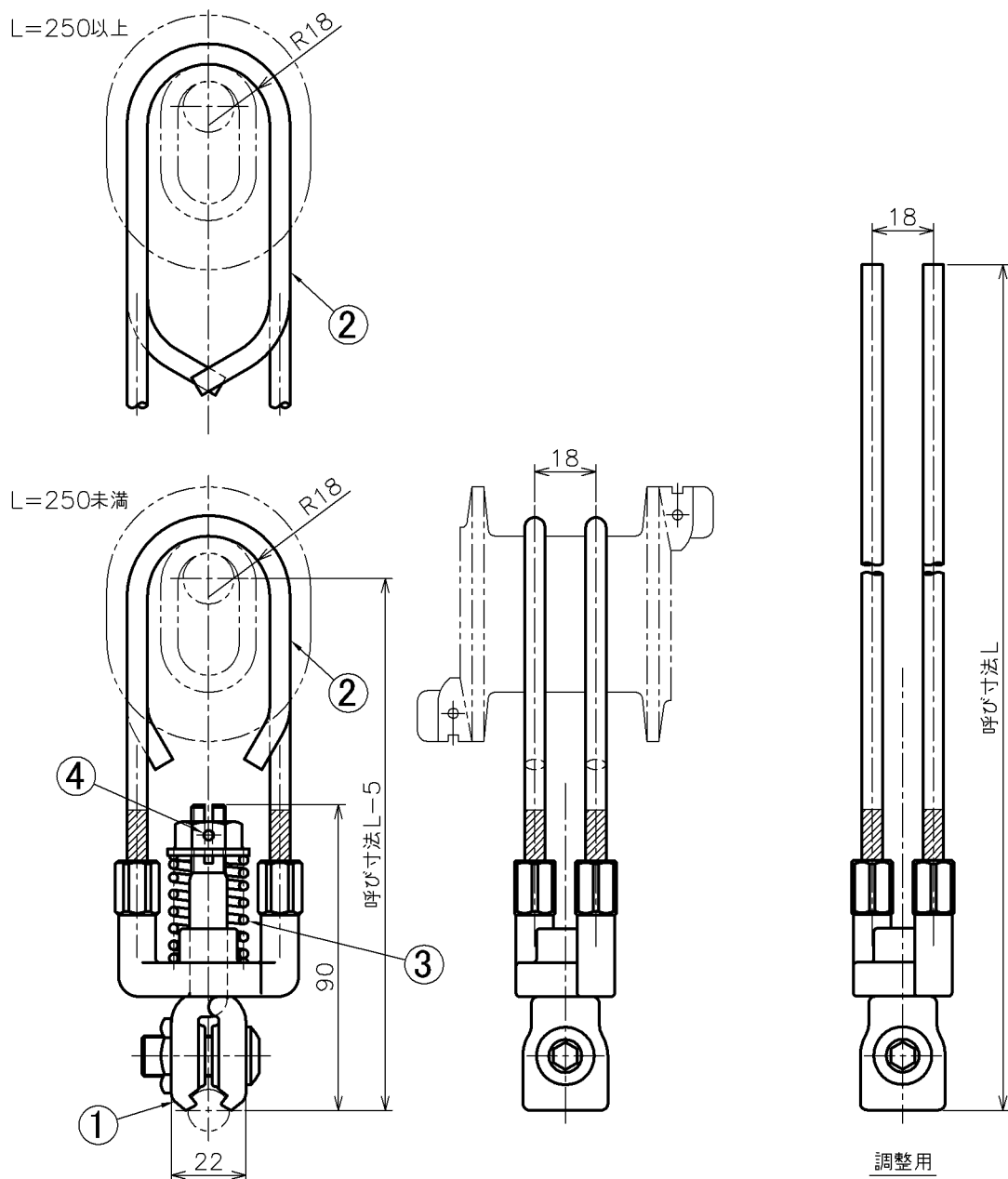

L=500、参考重量: 0.59 kg

品番	部品名	数量	材質	備考
1	イヤー	1 ^S	CAC702、他	
2	ハンガ	1 ^S	C5191B、他	
3	ばね	1	C5191	
4	割りピン	1	SUS304	φ 2.5 × 25

ハンガイヤー ZH形

Hanger Ear Type ZH

図番 SH6101000
(108001)

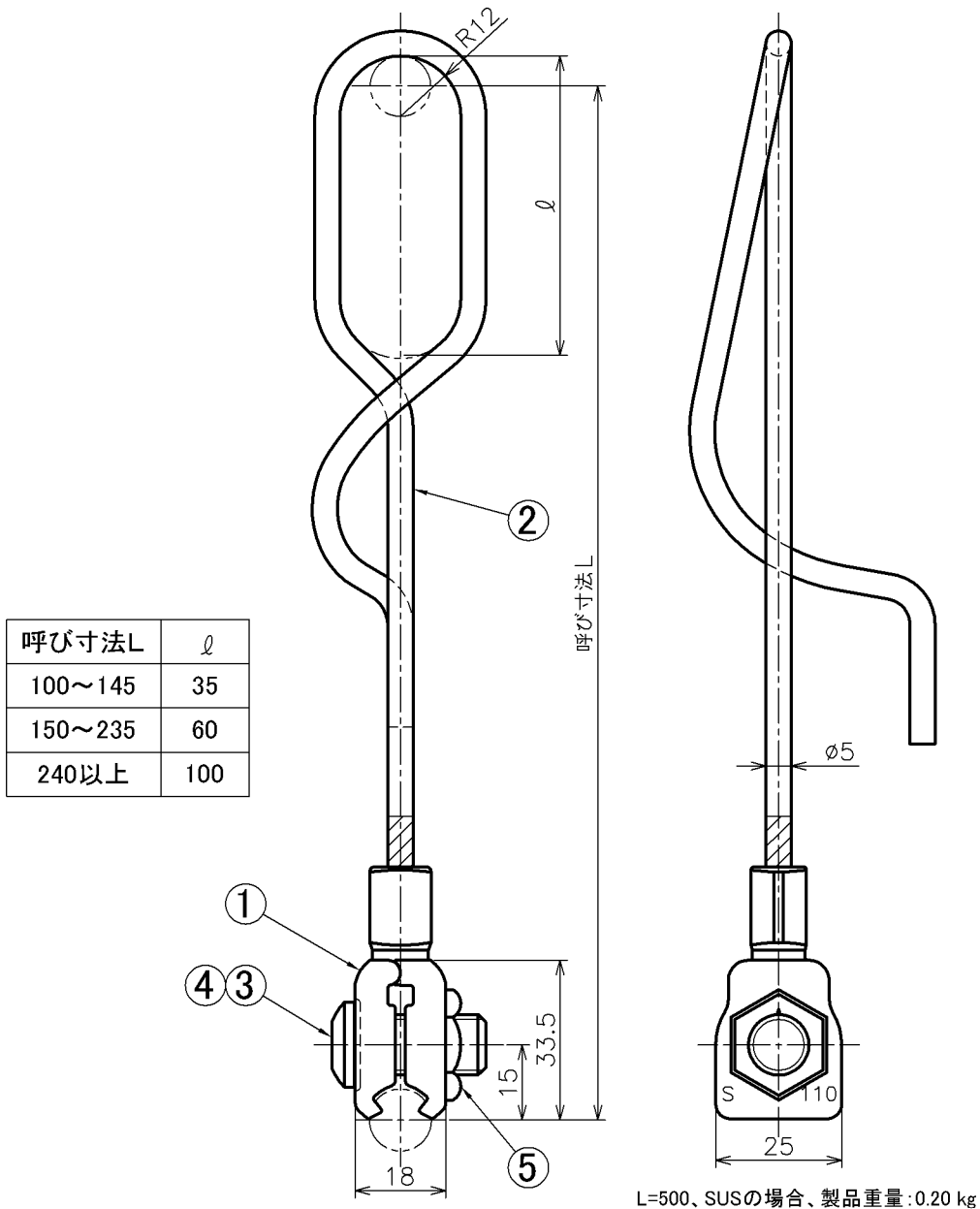

呼び寸法L	l
100~145	35
150~235	60
240以上	100

L=500, SUSの場合、製品重量:0.20 kg

品番	部品名	数量	材質	備考
1	イヤー	1 ^S	C6161	
2	ハンガ	1	SUS316 C5191B	φ5
3	袋ねじ	1	SUSXM7	M12×26 P1.5
4	T.Tばね座金	1	SUS304	
5	薄板ゆるみ止めナット	1	SUS304	M12 (赤色塗装)

ハンガイヤー(新幹線用) H形

Hanger Ear Type H for High-speed Rail "Shinkansen"

図番 SH5105000
(102015)

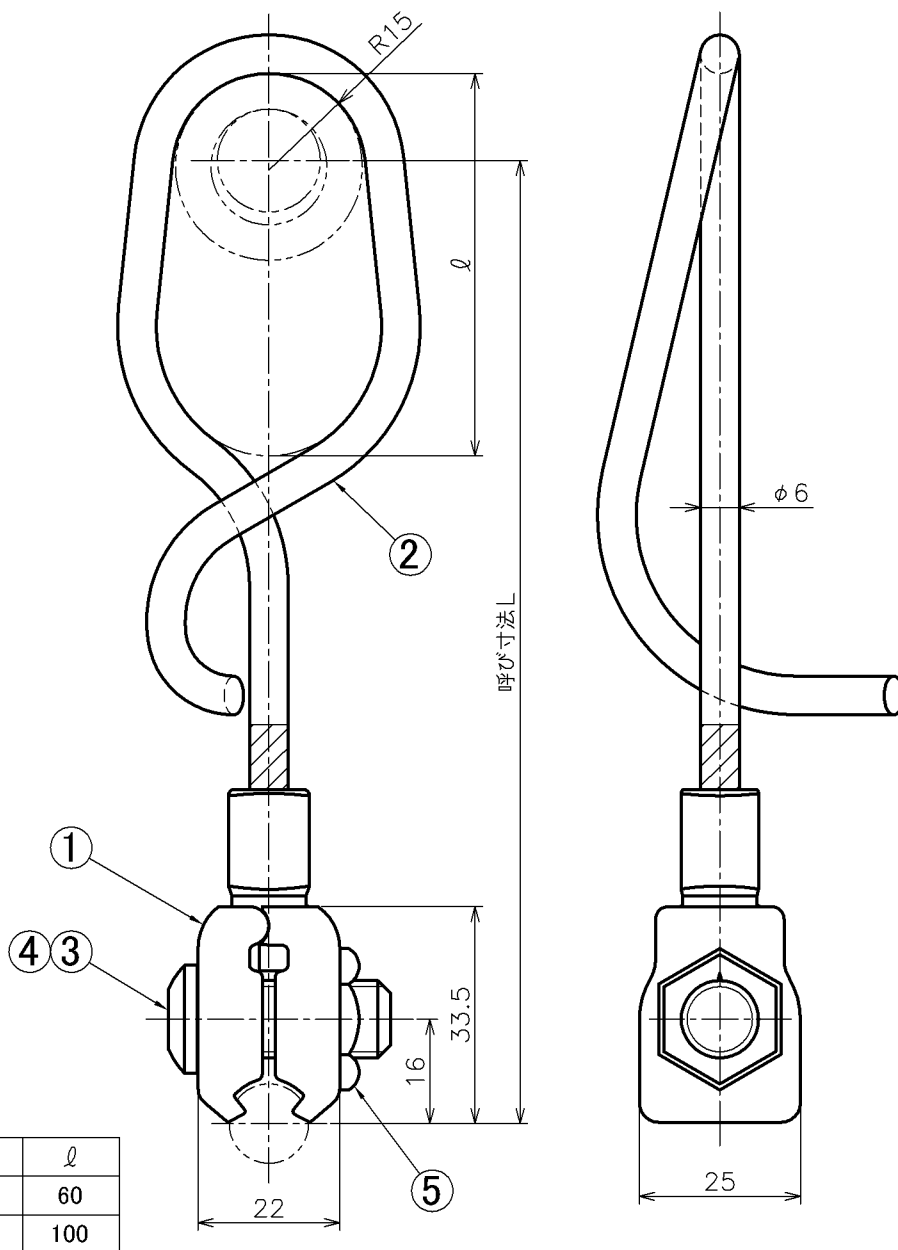

呼び寸法L	l
150~200	60
201以上	100

L150、参考重量:0.20 kg

品番	部品名	数量	材質	備考
1	イヤー	1 ^S	C6161	
2	ハンガ	1	C5191B	$\phi 6$
3	袋ねじ	1	SUSXM7	M12×30 P1.5
4	T.Tばね座金	1	SUS304	
5	薄板ゆるみ止めナット	1	SUS304	M12(赤色塗装)

ドロツパ線

新幹線用

Dropper for High-speed Rail "Shinkansen"

図番 SD11020000
(11500400)

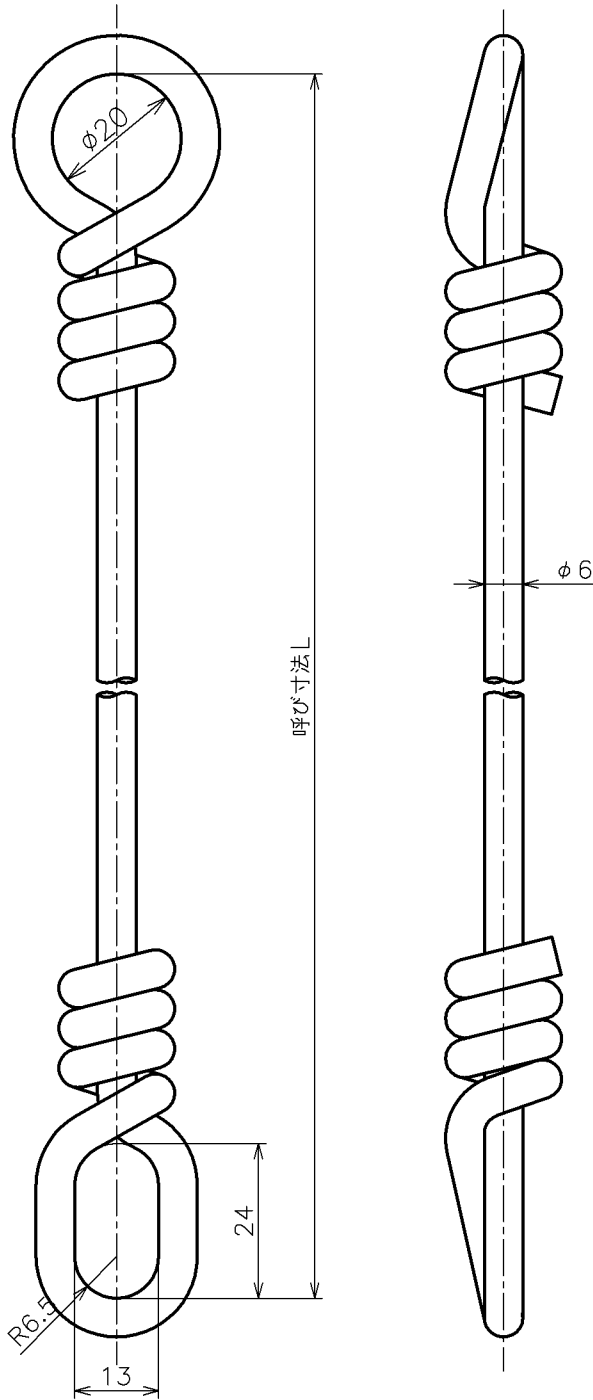

L=1000 参考重量:0.30 kg

品番	部品名	数量	材質	備考
1	本体	1	C1100	φ6

ドロツパクリップ

JIS形 SSD形

Dropper Clip Type JIS and SSD

JIS形
SD04010000

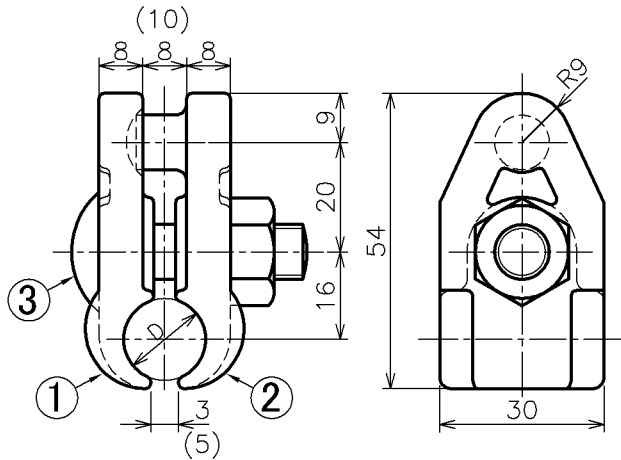

(mm)

適用電線	D	製品重量
St90mm ^φ	12	0.20 kg
St135mm ^φ	15	0.21 kg

() 内寸法はSt135mm^φの場合

品番	部品名	数量	材質	備考
1	クリップA片	1	FCMB310	
2	クリップB片	1	FCMB310	
3	根角丸頭ボルト・ナット	1 ^S	SS400 & SUS304	M10

SSD形
SD01010000

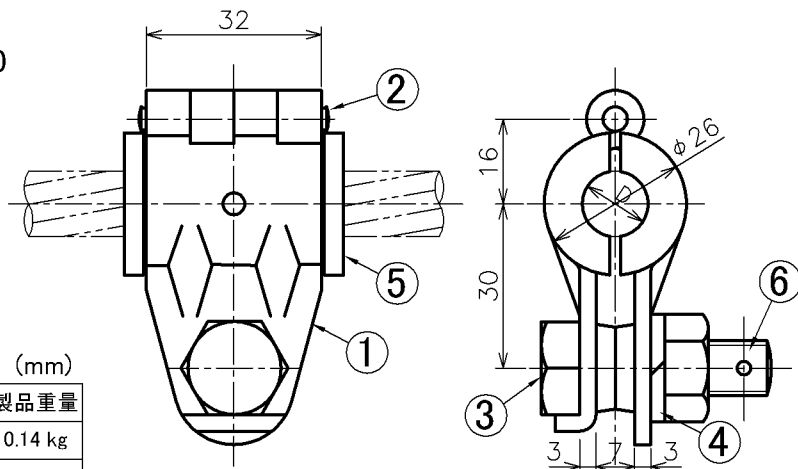

(mm)

適用電線	D	製品重量
St90mm ^φ	12	0.14 kg
St135mm ^φ	15	0.14 kg

品番	部品名	数量	材質	備考
1	クリップ本体	1 ^S	SUS316	t3
2	かしめピン	1	SUS304	φ4
3	六角コッタボルト・ナット	1 ^S	SUS304	M10 × 35
4	ばね座金	1	SUS304	M10
5	ブッシュ	1 ^S	ナイロン6	黒(90)、グレー(135)
6	割りピン	1	SUS304	φ2.5 × 25

ドロツパクリップ(新幹線用) PH150mm²

Dropper Clip for PH150mm², High-speed Rail "Shinkansen"

図番 SD03020000
(112007)

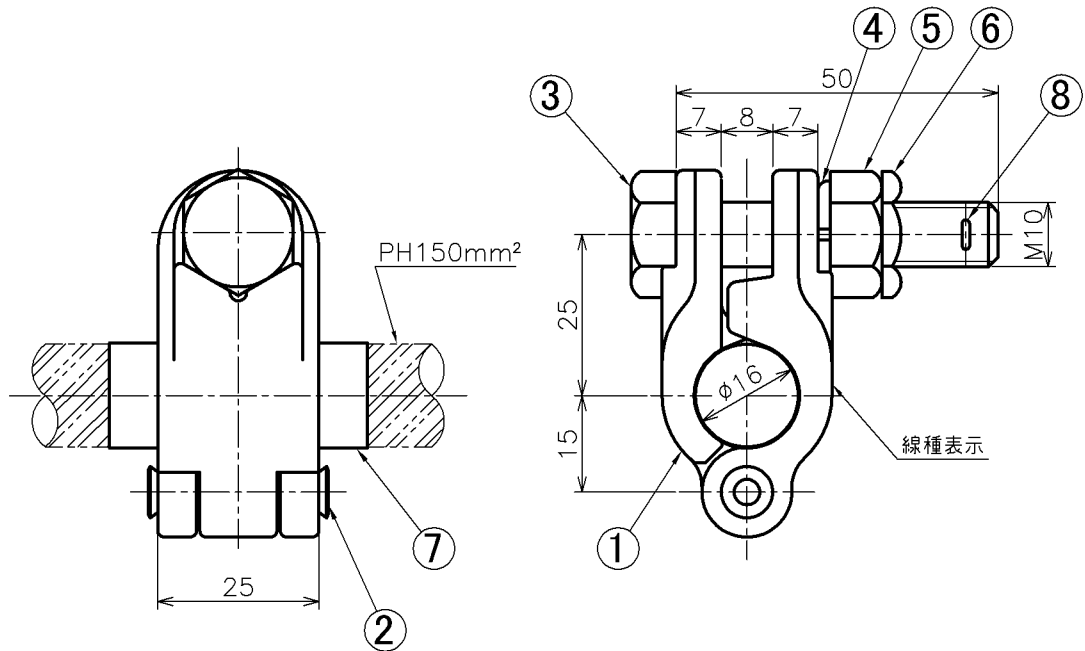

製品重量: 0.18 kg

品番	部品名	数量	材質	備考
1	クリップ本体	1 ^S	C6161	
2	かしめピン	1	C5191B	
3	六角コッタボルト	1	SUS304	M10×50×25
4	T.Tばね座金	1	SUS304	M10
5	T.Tナット	1	SUS304	M10
6	薄板ゆるみ止めナット	1	SUS304	M10
7	保護カバー	1	C1100	t0.2
8	割りピン	1	SUS304	φ2.5×25

ドロツパクリップ(新幹線用) St90、St135mm

Dropper Clip for St90mm St135mm,

High-speed Rail "Shinkansen"

図番SD03040000

(11200500)

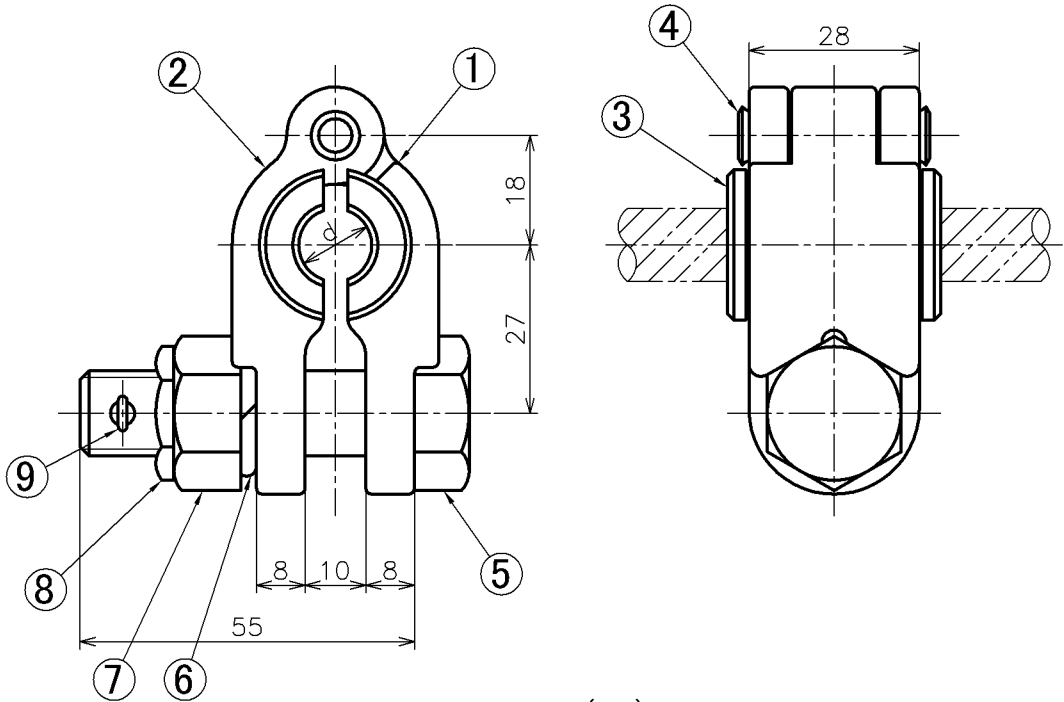

(mm)

適用線種	d
St90mm	12
St135mm	15

品番	部品名	数量	材質	備考
1	クリップA片	1	S30C	
2	クリップB片	1	S30C	
3	カラー	2	SS400	
4	かしめピン	1	SS400	
5	六角ボルト	1	SS400	M14×55×27.5
6	T.Tばね座金	1	SUS304	M14
7	T.Tナット	1	SUS304	M14
8	薄板ゆるみ止めナット	1	SUS304	M14(小形)
8	割りピン	1	SUS304	φ3.2×32

ドロップクリップ(新幹線用) St180、St240mm²

Dropper Clip for St180mm² St240mm²,

High-speed Rail "Shinkansen"

図番SD03010000

(112001)

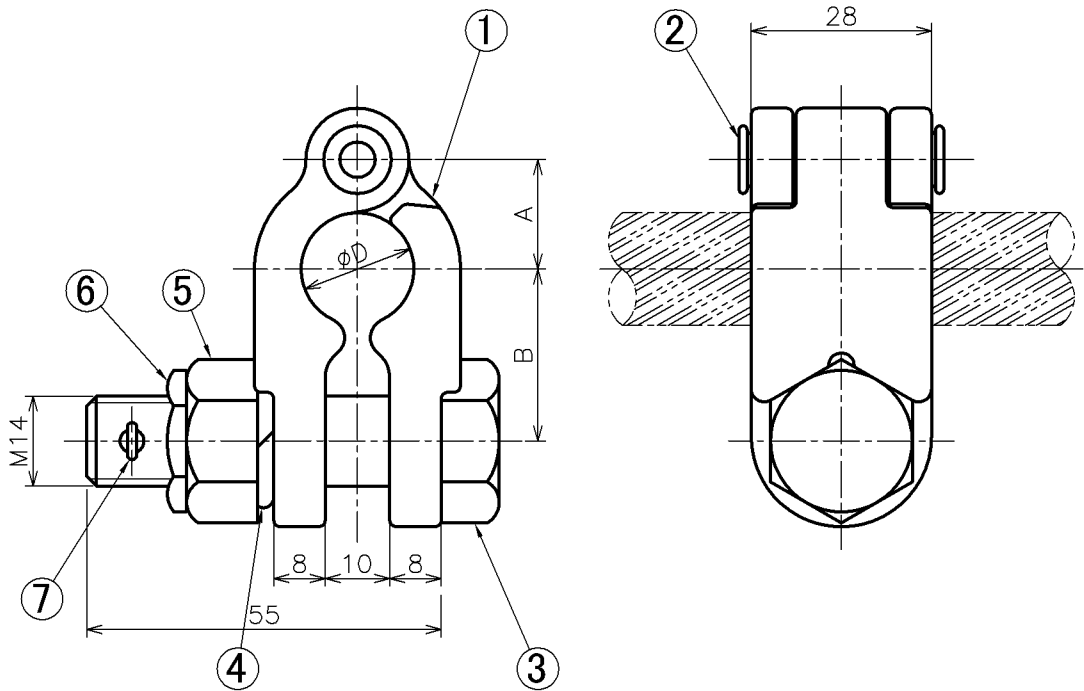

(mm)

適用線種	D	A	B
St180mm ²	17.5	17	26
St240mm ²	20.0	18	27

品番	部品名	数量	材質	備考
1	クリップ	1 ^S	S30C	
2	かしめピン	1	SS400	
3	六角コッタボルト	1	SS400	M14×55×30
4	T.Tばね座金	1	SUS304	M14
5	T.Tナット	1	SUS304	M14
6	薄板ゆるみ止めナット	1	SUS304	M14
7	割りピン	1	SUS304	φ3.2×40

ダブルイヤー JIS形 1種 各種

Double Ear Type JIS No.1

JIS形 1種1号
SJ01020000

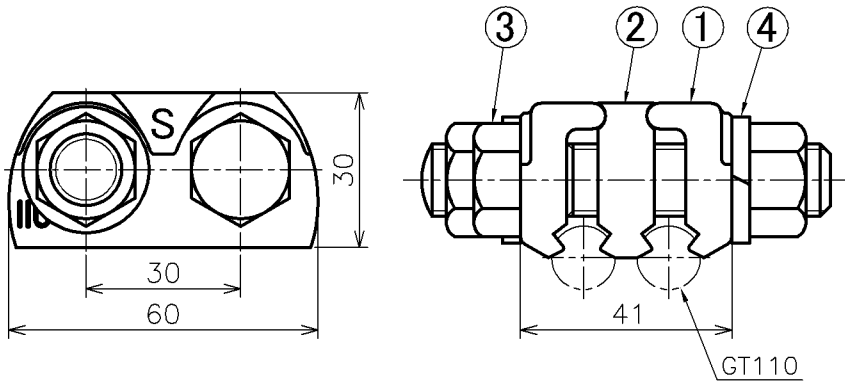

製品重量: 0.46 kg

品番	部品名	数量	材質	備考
1	イヤー(外片)	2	CAC702	
2	イヤー(中片)	1	CAC702	
3	小形六角ボルト・ナット	2 ^S	SUS304	M14 × 60 × 50
4	ばね座金	2	SUS304	M14

JIS形 1種2号
SJ01010000

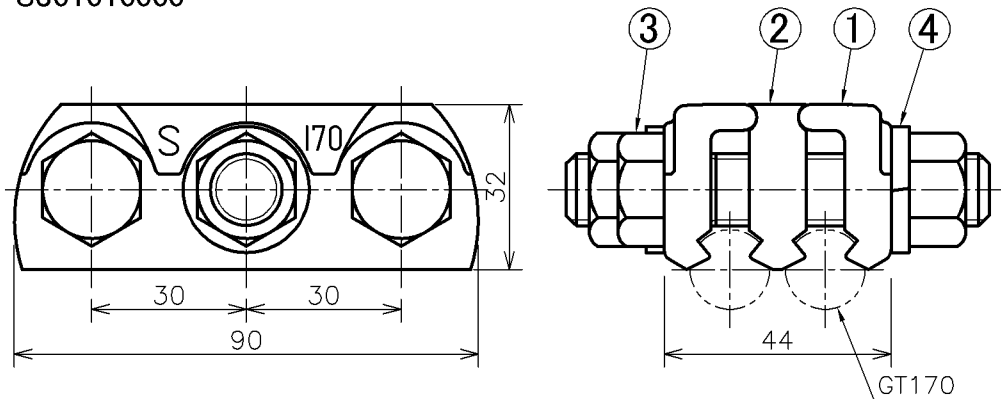

製品重量: 0.76 kg

品番	部品名	数量	材質	備考
1	イヤー(外片)	2	CAC702	
2	イヤー(中片)	1	CAC702	
3	小形六角ボルト・ナット	3 ^S	SUS304	M14 × 60 × 50
4	ばね座金	3	SUS304	M14

ダブルイヤー 段付形

Stepped Double Ear

図番 SJ02020000
(121002)

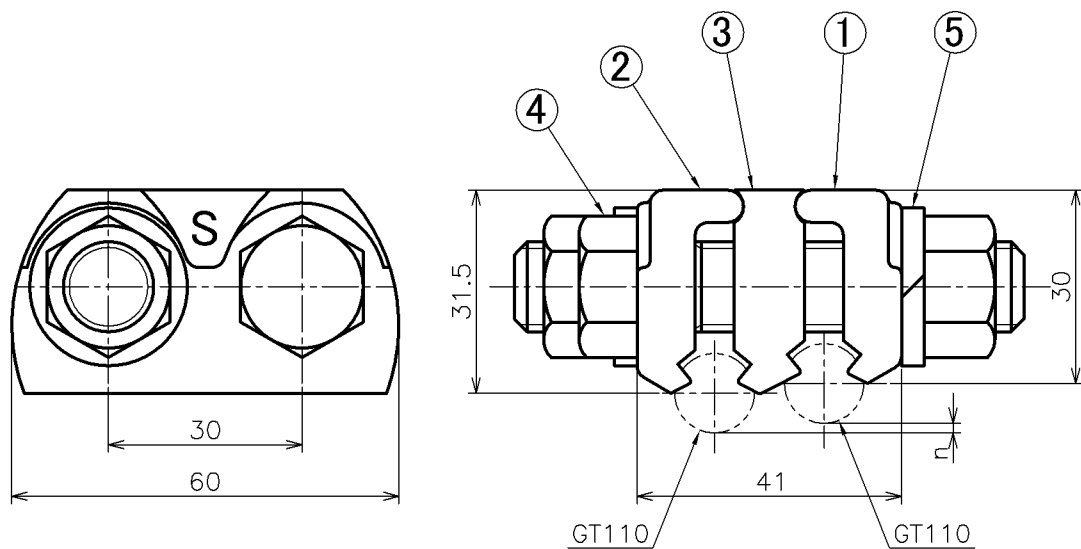

※段差寸法n は応相談

品番	部品名	数量	材質	備考
1	イヤー(外片A)	1	CAC702	
2	イヤー(外片B)	1	CAC702	
3	イヤー(中片)	1	CAC702	
4	小形六角ボルト・ナット	2 ^S	SUS304	M14×60×50
5	ばね座金	2	SUS304	M14

ダブルイヤー ハンガ吊用 各種

Double Ear for Hanger

ハンガ吊用 (一般)
SJ03010000

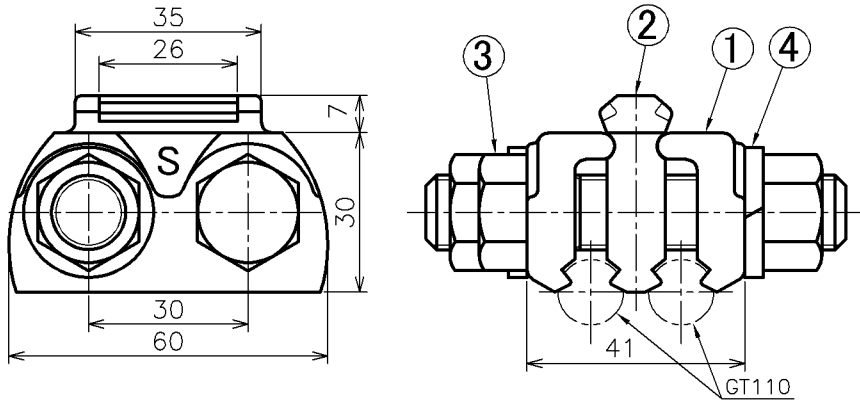

製品重量: 0.49 kg

品番	部品名	数量	材質	備考
1	イヤー(外片)	2	CAC702	
2	イヤー(中片)	1	CAC702	
3	小形六角ボルト・ナット	2 ^S	SUS304	M14×60×50
4	ばね座金	2	SUS304	M14

ハンガ吊用 段付形
SJ04010000

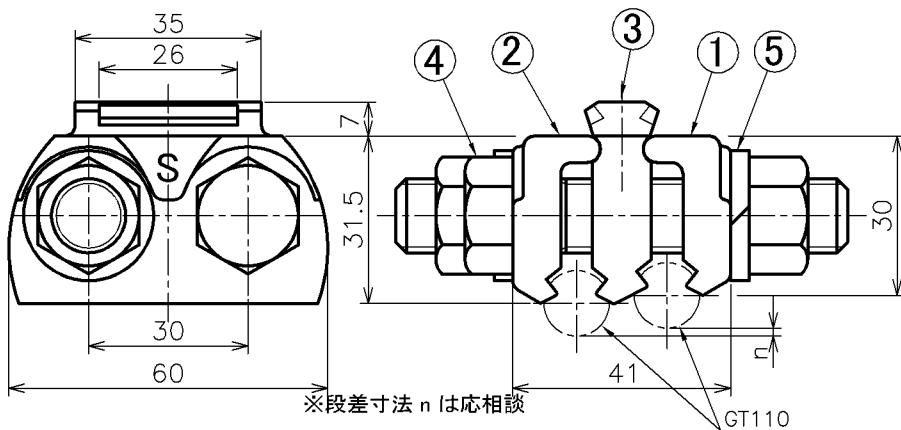

品番	部品名	数量	材質	備考
1	イヤー(外片A)	1	CAC702	
2	イヤー(外片B)	1	CAC702	
3	イヤー(中片)	1	CAC702	
4	小形六角ボルト・ナット	2 ^S	SUS304	M14×63×53
5	ばね座金	2	SUS304	M14